

Kubota

VEICOLO MULTIFUNZIONE KUBOTA

RTV **BENZINA**
RTV400 □ / RTV500



RTV400 *Ci*

- *Brillante motore a benzina da 16 CV*
- *Cambio variabile in continuo con frizione inerziale (CVT Plus)*
- *Trazione integrale di serie*



RTV500

- Silenzioso motore a benzina da 15,8 CV
- Cambio idrostatico variabile esclusivo (VHT Plus)
- Trazione integrale di serie



Nuovo RTV400Ci con trazione integrale a benzina che unisce le caratteristiche di agilità e praticità dei veicoli mid-size alla leggendaria affidabilità Kubota.

Con una robusta piattaforma per impieghi gravosi, l'iniezione elettronica del carburante (EFI) e un sofisticato cambio variabile in continuo con frizione inerziale (CVT Plus) per una risposta e un'affidabilità eccellenti, il nuovo RTV400Ci a trazione integrale sarà un valido aiutante per la gestione dei vostri poderi e delle vostre coltivazioni, per andare a caccia o per accudire gli animali.



Robusto telaio strutturale con struttura di protezione contro il ribaltamento (ARCO) di serie

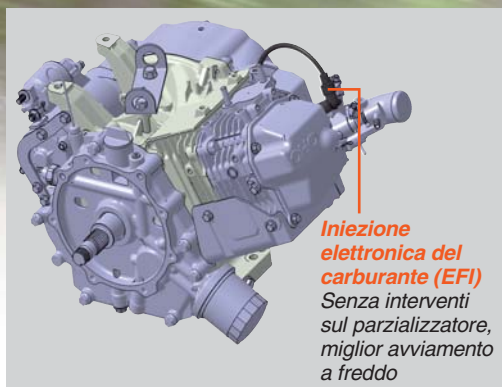

Iniezione elettronica del carburante (EFI)
Senza interventi sul parzializzatore, miglior avviamento a freddo

Motore a benzina EFI raffreddato ad aria da 16 CV

Il modello RTV400Ci monta un nuovo motore a benzina monocilindrico da 16 CV, raffreddato ad aria e ad alti regimi, che è stato sviluppato per soddisfare i severi requisiti Kubota in termini di prestazioni e durata. Il motore dispone inoltre di un sistema di iniezione elettronica del carburante (EFI) che contribuisce a eliminare i problemi durante l'avviamento a freddo e le seccanti regolazioni manuali del parzializzatore, richieste invece dai veicoli multifunzione con carburatore della concorrenza.

CVT Plus

(Cambio variabile in continuo con frizione inerziale)

Il CVT Plus di nuova progettazione del modello RTV400Ci include molteplici caratteristiche vantaggiose. L'esclusiva frizione inerziale mantiene tese le spesse cinghie a doppio ingranaggio per ridurre al minimo lo slittamento e ottenere così una maggiore risposta e una durata nettamente superiore rispetto ai sistemi di trazione a cinghia della concorrenza. Come vantaggio ulteriore, la frizione inerziale assicura una considerevole azione frenante per contribuire a mantenere il controllo durante le discese con decelerazione tramite freno motore. Inoltre il CVT Plus dispone di ripari integrali per ridurre al minimo le infiltrazioni di fango e umidità, migliorare la durata e consentire una maggior vita utile della cinghia.

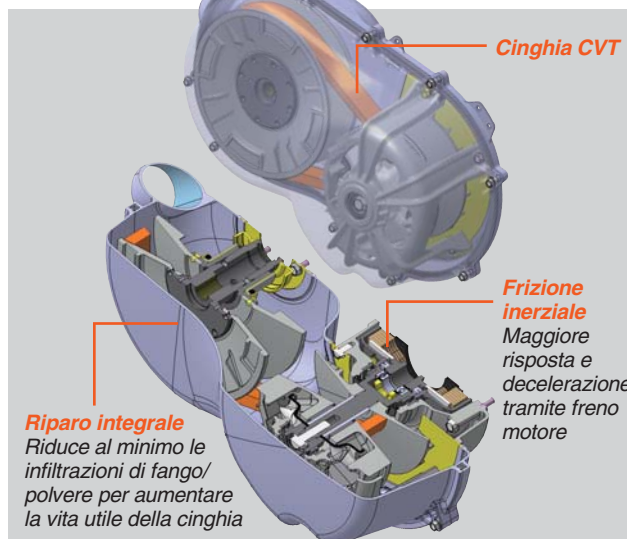

Riparo integrale
Riduce al minimo le infiltrazioni di fango/polvere per aumentare la vita utile della cinghia

Cinghia CVT

Frizione inerziale
Maggiore risposta e decelerazione tramite freno motore



Robuste e affidabili sospensioni posteriori semi-indipendenti

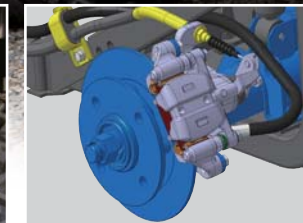

Freni a disco sulle 4 ruote posteriori



Confortevole area operatore

Sali e metti in moto. Il modello RTV400Ci dispone di comandi ergonomici e ben posizionati per un facile uso, nonché di un comodo sedile a panchina sagomato che permette sia al conducente sia al passeggero di godersi intere giornate di lavoro o di gioco. La piattaforma operatore bassa offre ampio spazio libero per le gambe e consente di salire e scendere agevolmente.



VEICOLO MULTIFUNZIONE KUBOTA
RTV400 

RTV500: avanzata tecnologia Kubota per prestazioni eccezionali e affidabilità in dimensioni compatte.

Utilizzato per svariate applicazioni, il Kubota RTV500 è abbastanza potente e robusto da poter affrontare qualsiasi terreno o lavorazione, sia che si tratti di accudire gli animali, andare a caccia o gestire poderi o coltivazioni. Questo silenzioso veicolo multifunzione dispone di un duraturo motore a benzina EFI Kubota raffreddato a liquido, cambio idrostatico variabile e molte altre dotazioni, il tutto racchiuso in una carrozzeria compatta. Tutte queste caratteristiche, e molte altre ancora, garantiscono che il modello RTV500 ad alte prestazioni sia sempre pronto per qualsiasi lavoro, anche per i più impegnativi.

Motore a benzina EFI Kubota raffreddato a liquido

Il silenzioso motore a benzina bicilindrico Kubota da 15,8 CV del modello RTV500 è raffreddato a liquido per garantire massima affidabilità e minimizzare rumore e vibrazioni, riducendo l'affaticamento dell'operatore e aumentando l'efficienza. Il motore dispone di un sistema di iniezione elettronica del carburante (EFI) che eroga potenza on-demand, ottimizza l'accelerazione e aumenta la silenziosità di funzionamento. Inoltre il sistema EFI elimina la necessità di regolare il carburatore, consentendo un miglior avviamento del motore alle basse temperature o in seguito a prolungata inattività e migliorando lo stato di efficienza del motore.

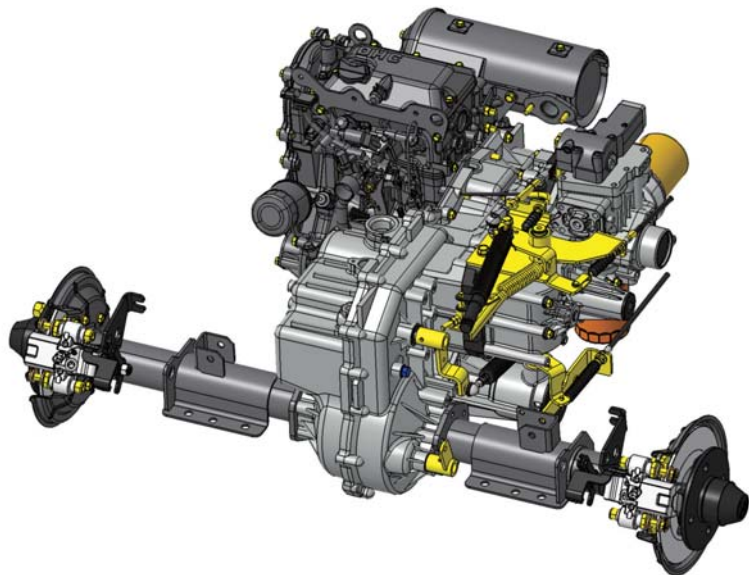

VHT Plus (Cambio idrostatico variabile)

L'esclusivo e innovativo cambio idrostatico Kubota assicura al modello RTV500 un livello eccezionale di prestazioni, manovrabilità e affidabilità in condizioni gravose. Grazie alla morbida decelerazione tramite freno motore di VHT Plus è possibile affrontare le discese con sicurezza. Inoltre, il VHT offre eccellente trazione e una notevole potenza che permettono di arrivare praticamente ovunque.



Robusto telaio strutturale con struttura di protezione contro il ribaltamento (ARCO) di serie





Confortevole area operatore

Sali e metti in moto. Il modello RTV500 dispone di comandi ergonomici e ben posizionati per un facile uso, nonché di un comodo sedile a panchina sagomato che permette sia al conducente sia al passeggero di godersi intere giornate di lavoro o di gioco. La piattaforma operatore bassa offre ampio spazio libero per le gambe e consente di salire e scendere agevolmente.



1829 mm

1390 mm



*Robuste e affidabili
sospensioni posteriori
semi-indipendenti*

VEICOLO MULTIFUNZIONE KUBOTA

RTV500

Caratteristiche tecniche

Nome modello		RTV400Ci	RTV500
Motore	Tipo	Monocilindrico, benzina, 1ACT, raffreddamento ad aria, EFI	Bicilindrico, benzina, 1ACT, raffreddamento ad acqua, EFI
	Cilindrata	cc	456
	Potenza	HP (kW) / rpm	15.8 (11.8) / 3600
Capacità serbatoio	l	20	
Cambio		CVT PLUS Cambio variabile in continuo (CVT) con frizione inerziale	VHT PLUS Cambio idrostatico variabile
Massima velocità di avanzamento	km/h	40	
Ruote, sistema di trazione		4, selezione 4RM/2RM	
Bloccaggio differenziale		Di serie, comando manuale con supporto meccanico	
Selezione marce		Gamma Hi-Lo marcia avanti, folle, retromarcia	
Freni	Ant./Post.	Freni a disco, a secco	
	Freno di stazionamento	Ruota posteriore, leva manuale	
Sterzo		A cremagliera	
Sospensioni	Ant./Post.	Indipendenti, MacPherson a puntone / Semindipendenti, Multilink	
Dimensioni	Lunghezza	mm	2690
	Larghezza	mm	1390
	Altezza complessiva	mm	1829
	Carreggiata anteriore	mm	1016
	Carreggiata posteriore	mm	1041
	Passo	mm	1800
	Altezza da terra assale ant./post.	mm	205 / 172
Diametro di sterzata	m	7	
Massimo peso rimorchiabile (capacità di traino)	kg	500	
Carico utile	kg	480	430
Peso	kg	565 con pneumatici ATV, 570 con pneumatici HDWS	615 con pneumatici ATV, 620 con pneumatici HDWS
Pianale di carico	Larghezza × Lunghezza × Profondità	mm	1032 × 856 × 290
	Volume	m ³	0.25
	Altezza pianale (senza carico)	mm	810
	Peso del pianale di carico	kg	200
Pneumatici	Anteriori		24 × 9-12 ATV, 6 pieghe
			24 × 9-12 HDWS, 6 pieghe
	Posteriori		24 × 11-12 ATV, 6 pieghe
			24 × 11-12 HDWS, 6 pieghe
Colore carrozzeria		Arancio, mimetico (Realtree® Hardwoods®)	
Tachimetro		Opt.	
Riparo anteriore		Opt.	
Poggiatesta		Opt.	

* "Realtree®" è un marchio registrato di Jordan Outdoor Enterprises, Ltd.

L'azienda si riserva il diritto di modificare le caratteristiche suddette senza preavviso. Questa brochure è solo a scopo illustrativo. Contattare il concessionario Kubota locale per le informazioni relative a garanzia e sicurezza.

I valori di "Altezza da terra" e "Peso" si riferiscono a macchine equipaggiate con gli pneumatici indicati nella tabella sopra riportata. Alcuni degli RTV in questo catalogo presentano accessori optional. Solo per utilizzo fuori strada.



KUBOTA EUROPE S.A.S.

Filiale italiana
Via Grandi 29 20068 Peschiera Borromeo (MI)
Tel.: +39 02 516.503.77 Fax: +39 02 547.113.3

©2013 Kubota Corporation