

IT
FR
ES

Drift Stopper Evo

1000 / 2000 L



CAFFINI[®]
SPRAYERS EQUIPMENT
Technology & Ecology



Evolution in the recycling sprayers: Drift Stopper EVO!

La sperimentazione ed i primi prototipi da parte di Caffini dell'atomizzatore "Drift Stopper" risalgono all'anno 2005 (foto 1-2).

Il principale obiettivo di questo atomizzatore è quello di effettuare un trattamento di qualità mirato alla sola vegetazione ed allo stesso tempo recuperare il prodotto altrimenti disperso nell'ambiente. Le quantità di prodotto recuperato variano secondo la fase vegetativa delle colture.

La société Caffini a fait les premiers essais et les premiers prototypes à partir du 2005 (photo 1-2)

Le premier objectif de cet atomiseur c'est bien d'effectuer un traitement de qualité qui soit dirigé seulement vers la végétation et en même temps de récupérer le produit phyto qui serait dispersé dans l'environnement. Les quantités de produit récupérées changent selon l'époque végétative des cultures.

Nuestra experiencia con los atomizadores de reciclado, y los primeros prototipos de este atomizador Caffini "Drift Stopper" se remontan al año 2005 (foto 1-2).

El principal objetivo de este atomizador es realizar un tratamiento de calidad dirigido solo a la vegetación, al mismo tiempo que recuperamos el producto que está disperso en la atmosfera, con la mejor conservación del medio ambiente.

La cantidad de producto recuperado varía en función de la fase vegetativa de las plantas.

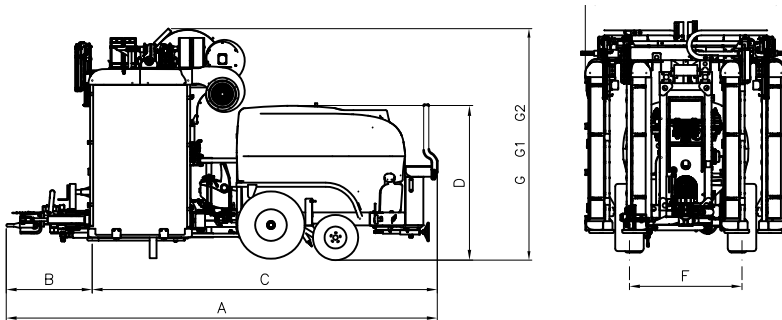

L	ALTEZZA PANNELLI - HAUTEUR PANNEAUX - ALTURA PANELES: 1500 1800 2000									
	A	B	C	D	E	F	G	G1	G2	
1000	4780	995	3785	1400	2340	1200	2250	2550	2750	
2000	4990	995	3995	1760	2360	1360	-	2670	2870	



1000 l

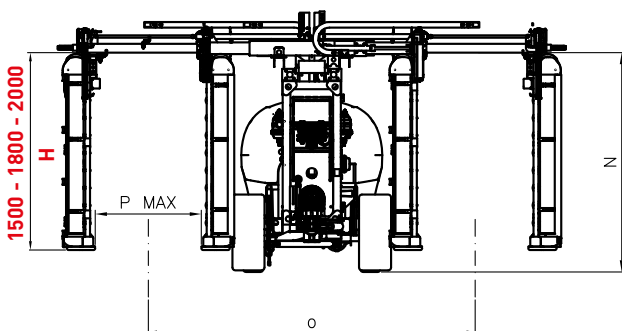

L	H	1500		1800		2000	
	O	N	N	N	N	PMAX	
1000	1800-3400	1930-2530	2230-2830	2430-3030	1200		
2000	1900-3400	-	2230-2830	2430-3030	1200		



2000 l

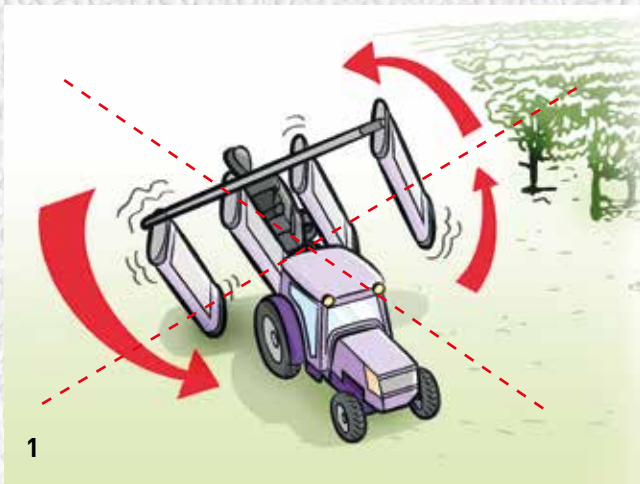

1) I vantaggi del Drift Stopper Evo

Una delle caratteristiche che differenziano "Drift Stopper" rispetto alle altre macchine simili presenti sul mercato, è senz'altro la stabilità sia in fase di sterzata a fine filare, sia in lavoro tra i filari (anche in presenza di pendenze ragionatevoli). Questo grazie ad un'ottima ripartizione dei pesi ed all'esclusivo doppio timone sterzante con gestione elettronica.

1) Les avantages du Drift Stopper Evo

Le "Drift Stopper" se différencie par rapport aux autres machines qui se trouvent sur le marché sans doute pour la stabilité soit en phase de virage à la fin de la rangée qu'en phase de travail entre les rangées (même en condition de pente). C'est possible grâce à une répartition optimale des poids et à l'exclusivité du double timon suiveur avec gestion électronique.

1) Las ventajas del Drift Stopper Evo

Una importante diferencia del "Drift Stopper" con otras máquinas similares, es la demostrada estabilidad tanto durante el giro al final de la calle, como durante el trabajo entre las filas (incluso en pequeñas pendientes). Esto se consigue gracias a una excelente distribución del peso, y a la doble barra de tiro con gestión electrónica.

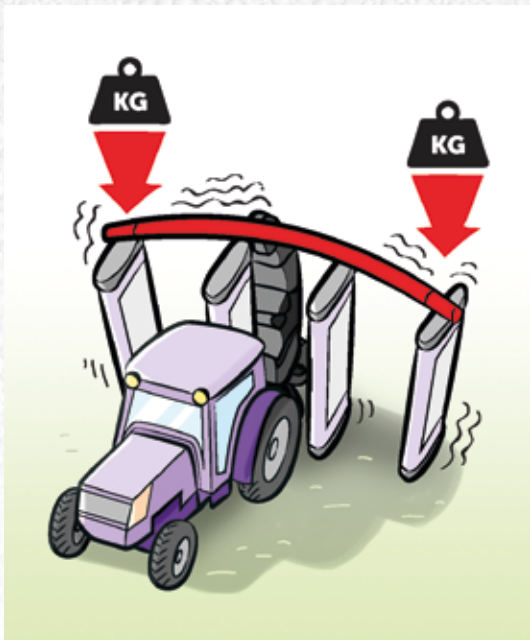

2) I bracci telescopici che supportano i pannelli sono realizzate con acciai ad alta resistenza e lo scorrimento viene agevolato da speciali pattini senza necessità di ingrassaggio. Questo evita l'incartamento dei pannelli, frequente su molte altre macchine a recupero.

2) Les bras télescopiques qui supportent les panneaux ont été produits avec des aciers à haute résistance et la translation des rampes est plus facilitée par des patins spéciaux qui n'ont pas besoin d'être graissés. Le choix de ces matériaux empêche l'usures des panneaux, qu'on peut retrouver sur plusieurs machines qui utilisent des panneaux récupérateurs.

2) Los brazos telescópicos de los paneles están fabricados en acero de alta resistencia y con un sistema de exclusivo de deslizamiento por patines sin engrase. Esto evita el habitual bloqueo de los paneles que puede suceder en otras máquinas con paneles de recuperación.



3) L'innovativo ed affidabile sistema a doppio timone sterzante con gestione elettronica permette a Drift Stopper EVO di svoltare a fine filare con un raggio estremamente ridotto rispetto ad altre macchine, anche senza dover chiudere i pannelli. Il tutto con la massima stabilità!

3) Le système novateur à double timon suiveur avec gestion électronique permet au Drift Stopper EVO de tourner à la fin de la rangée avec un rayon très réduit par rapport aux autres marques, sans être obligé de fermer les panneaux, tout est automatisé.

3) El sistema innovador y fiable, con doble barra de tiro de dirección y gestión electrónica, permite al "Drift Stopper EVO" obtener el radio de giro mas pequeño, incluso con los paneles abiertos. Y siempre con la máxima estabilidad!



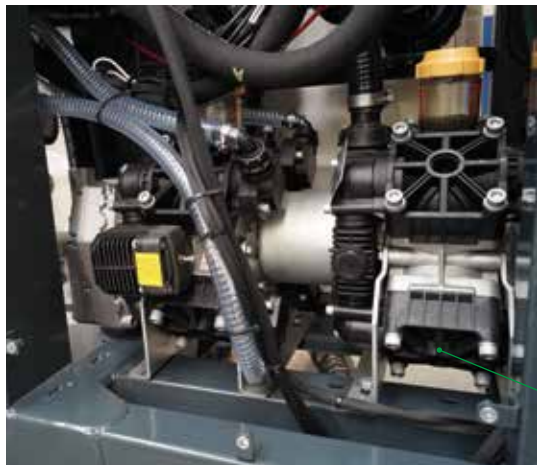

Le due pompe ad alta portata collegate in tandem sono realizzate con materiali anti-corrosivi. Una pompa è dedicata alla polverizzazione e l'altra al recupero del prodotto intercettato dai pannelli.

Les deux pompes à haut débit sont connectées en tandem et elles ont été réalisées avec des matériaux contre la corrosion. Une pompe est dédiée à la pulvérisation tandis que l'autre est dédiée à la récupération des produits phyto qui sont récupérés par les panneaux.

Las dos bombas de alto caudal conectadas en tándem, están fabricadas con materiales anticorrosivos. Una bomba se utiliza para la pulverización y la otra para la recuperación de producto a través de los paneles.



Esclusivo sistema di sterzata per girare dove gli altri girano solo con varie manovre!

L'exclusivité du système avec double articulation du timon pour effectuer des remises en ligne aisées (unique sur le marché)

Un esclusivo sistema de giro para dar la vuelta con una única maniobra!



"Hub Service" Tutte i comandi per la preparazione al trattamento sono raggruppate sul lato sinistro, Il loro funzionamento è guidato da pittogrammi a colori. Confort e risparmio di tempo.

"Hub Service" Toutes les commandes pour la preparation au traitement sont regroupées sur le côté gauche, leur fonctionnement est facilité par des pictogrammes à couleurs, pour un meilleur confort et pour economiser du temps.

"Hub Service": Todos los mandos para la preparación y el tratamiento se agrupan en el lado izquierdo, Su funcionamiento es intuitivo por pictogramas a color. Confort y ahorro de tiempo.





Le 4 potenti turbine sono azionate idraulicamente e la regolazione dalla cabina permette di produrre la quantità e la velocità d'aria richiesta in base alla massa fogliare ed alla velocità di avanzamento.

L'atomiseur est équipé avec **4 puissantes turbines** qui sont entraînées par des moteurs hydrauliques, le réglage de la cabine permet de produire la quantité et la vitesse d'air qui est nécessaire selon la masse végétative et à la vitesse d'avancement souhaitée.

4 potentes turbinas accionadas hidráulicamente, con ajuste desde la cabina, permiten producir la cantidad y velocidad demandada de aire, de acuerdo a la masa foliar y la velocidad de avance.



Premixer: Il pre-miscelatore provvede alla preparazione della miscela chimica in tutta sicurezza per l'operatore. Il kit è completato da un pratico lava-barattoli. Come optional è prevista una sonda aspira-chimici.

Premixer: l'incorporateur de produits permet la preparation de la bouillie chimique en toute sécurité pour l'opérateur. Ce système prévoit aussi un rince bidons. En option il est possible de prévoir aussi une sonde pour l'aspiration des produits phyto en poudres.

Premezclador: El pre-mezclador hace la preparación de la mezcla química en total seguridad para el operador. El kit se completa con un práctico sistema lava-envases. Como opción existe sonda de aspiración de los productos químicos

Ruote tandem: permettono una grande stabilità dell'atomizzatore durante il trattamento nei filari ed in trasferimento.

Le tandem permet une grande stabilité pendant les traitements dans les rangées et en route.

Ruedas tándem: aportan una gran estabilidad al atomizador durante el tratamiento en las filas y el cambio de fila.

Drift Stopper Evo



Impianto idraulico autonomo con componenti di alta qualità. Il sistema, azionato tramite la presa di forza del trattore, è completato da un capiente serbatoio dell'olio e il liquido è raffreddato da uno scambiatore di calore.

L'installation hydraulique autonome avec des composants de très haute qualité. Le système est actionné par la prise de force du tracteur. D'origine cet appareil est équipé d'un réservoir d'huile de grande capacité refroidi par un échangeur de chaleur.

El **sistema hidráulico autónomo** fabricado en componentes de alta calidad se acciona con la toma de fuerza del tractor. El circuito está equipado con un gran depósito de aceite refrigerado por un intercambiador de calor.

L'efficace **sistema di filtraggio** sovra-dimensionato permette un'efficace pulizia del liquido recuperato dai pannelli.

Le **système de filtrage** de grand dimension permet un filtrage du liquide récupéré par les panneaux.

El eficaz **sistema de filtrado** de gran volumen, permite una limpieza del líquido recuperado por los paneles.



FRANCIA 2016



AUSTRIA 2016



Computer CB 9

Il Computer CB9 progettato appositamente per "Drift Stopper Evo", consente il controllo automatico dei litri per ettaro erogati, informando al contempo sulla autonomia in ettari e in metri e sulla quantità di miscela nel serbatoio incluso il quantitativo recuperato. L'esclusivo software, inoltre, gestisce il funzionamento della macchina in forma automatica sollevando l'operatore da molte operazioni da effettuare a fine filare: premendo il solo pulsante di stop del trattamento, infatti, aziona la chiusura dei pannelli, spegne le turbine, alza le ruote posteriori per agevolare la sterzata e attiva la gestione elettronica automatica del sistema di sterzo.

Al rientro nel filare, con lo stesso pulsante, la macchina torna automaticamente in funzione lavoro.

L'ordinateur de bord CB9 a été étudié spécifiquement pour le "Drift Stopper Evo"; il permet le contrôle automatique du litrage hectare, mais il affiche aussi l'autonomie en hectare et en surface ainsi que la quantité de produit phyto récupéré.

Cet ordinateur utilise un software exclusif qui permet de gérer le fonctionnement de la machine en automatique tout en évitant à l'opérateur plusieurs opérations à effectuer à la fin de la rangée. En effet, il suffit appuyer sur la touche de l'arrêt du traitement, pour actionner la fermeture des panneaux et des turbines, il lève les roues postérieures pour faciliter le virage et activer la gestion électronique automatique du système de virage.

À la rentrée dans la rangée, avec la même touche, la machine revient automatiquement à sa fonction de travail.

El ordenador CB9 se adapta específicamente al "Drift Stopper EVO", gestionando el control automático de litros por hectárea a la vez que aporta toda la información necesaria sobre la autonomía en hectáreas, metros y la cantidad de mezcla en el tanque incluyendo la cantidad recuperada.

El exclusivo software, también gestiona el funcionamiento de la máquina en forma automática, así el operador no tiene que seguir muchos pasos cuando llega al final de la fila: con una sola pulsación del botón suspende el tratamiento, se activa el cierre de los paneles, apaga las turbinas, plantea las ruedas traseras para facilitar la dirección y activa el control electrónico automático del sistema de dirección.

Al entrar en una nueva fila, una sola pulsación del botón, permite que la máquina vuelva automáticamente a la función de trabajo.

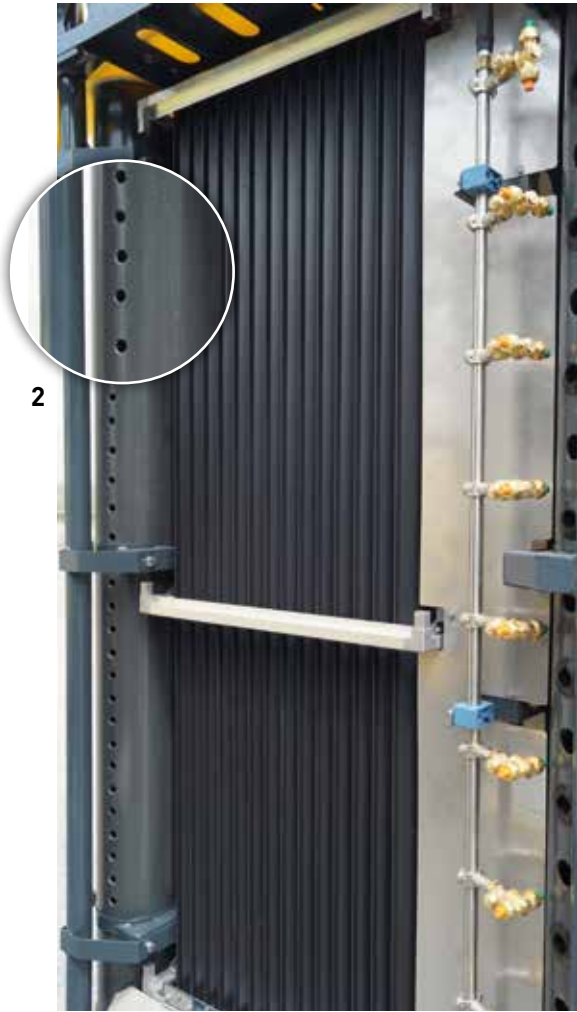

Gli innovativi pannelli sono realizzati con un telaio perimetrale in acciaio, chiusi dal lato interno con le griglie per il recupero del prodotto e da quello esterno con telo in materiale impermeabile personalizzabile. Il loro punto di forza è la leggerezza!
 Ogni pannello è alimentato da 1 turbina dedicata con regolazione della velocità dalla cabina.
 1) Snodi di sicurezza con molle progressive.
 2) La lama d'aria (Brevetto Caffini), impedisce durante l'avanzamento della macchina l'uscita della nebbia chimica dai pannelli.
 3) Pozzetto di recupero ispezionabile con filtri inox.

Les nouveaux panneaux sont réalisés avec un châssis en acier. Ils sont fermés à l'intérieur par des lamelles utilisées pour la récupération du produit phyto et par l'extérieur par une bâche en matériel imperméable qui peut être personnalisée.
 Leurs points de force c'est la légèreté!
 Chaque panneau est alimenté par 1 turbine dédiée avec réglage de la vitesse de la cabine.
 1) Joints de sécurité avec ressorts progressifs.
 2) lame d'air (brevet Caffini) qui empêche pendant l'avancement de la machine la sortie de la bouillie chimique à l'extérieur des panneaux.
 3) Récupération avec des filtres en acier inox.

Los innovadores paneles se construyen con un marco perimetral de acero, están sellados desde el lado interior con las rejillas para la recuperación del producto, y desde el exterior con la cubierta adaptable en material impermeable, que podemos personalizar con su logo.
 Tenga en cuenta la importancia que aporta su ligereza!
 Cada panel es accionado por su turbina con ajuste de la velocidad desde la cabina.
 1) Juntas de seguridad con muelles progresivos.
 2) La cuchilla de aire (patente de Caffini), durante el avance de la máquina impide la liberación de la niebla química de los paneles.
 3) Pozo de recuperación inspeccionable con filtros de acero.



Pannelli personalizzati
Panneaux personnalisés
Paneles personalizados



Caffini S.p.A. - via Marconi, 2
 37050 PALÙ - VERONA - ITALY
 Tel. +39 045 9581100 / +39 045 6070018 - Fax +39 045 6070422
 info@caffini.com - www.caffini.com



Dealer:

Dati, descrizioni ed illustrazioni sono solamente indicativi e non impegnativi. La Ditta si riserva ogni facoltà di apportare modifiche e miglioramenti senza preavviso.
 Données, descriptions et illustrations sont fournies uniquement à titre indicatif, sans aucun engagement. La société se réserve la faculté d'appliquer modifications et améliorations sans nécessité de préavis.
 Datos, descripciones e ilustraciones son solamente indicativos y no implican ningún compromiso. La Empresa se reserva cualquier facultad de aportar modificaciones y mejoras sin previo aviso.

cod. 9809355 - 06/2016

ZENIT - VR